



# Partenariaat van Barry Callebaut met boerencoöperatieven



# Cocoa productie: belangrijkste problemen



- **Grote armoede onder de boeren (zeer grote families)**
- **70 % van de cacao teelt gebeurt d.m.v. deelpacht**
- **Deelpacht betekent dat 1/3 van de oogst gaat naar de landeigenaar en 2/3 naar de boer en zijn familie.**
- **Oppervlakte van de gemiddelde plantage is klein, gemiddeld 2,2 Ha**
- **Opbrengst is laag, gemiddeld 500 Kg /Ha en de kwaliteit daalt, beiden zijn het gevolg van weinig verzorgde landbouwtechnieken en nazorg..**
- **Slechts 5% van de rurale bevolking heeft toegang tot zuiver water**
- **Slechts 12% van de rurale bevolking heeft toegang tot elektriciteit**
- **Gezondheidszorg is beperkt en vaak ver van de plantages verwijderd**
- **Problemen van landeigendom tussen boeren en originele bevolking**
- **Beschikbaarheid van scholen en leerkrachten in landbouwgebieden, slechts 60% van de kinderen gaat naar school (latest 2009 survey by Tulane)**
- **Belasting op cacao door de centrale overheid, bedraagt vandaag 332 FCFA/kg of 506 € per ton.**



# Quality Partner Program BC

From cocoa pod to cocoa bean

- Cutting the ripe pods
- Removing the husk
- Cocoa beans with pulp
- Fermenting the cocoa beans

**BARRY CALLEBAUT**  
FOR FOOD MANUFACTURERS

Ensuring better quality cocoa & better farmer livelihoods

- Quality Partner Program in Ivory Coast
- Supporting farmer co-operatives with training and financing
- Paying a premium for quality cocoa
- Enabling farmers & their families to improve their quality of life

**BARRY CALLEBAUT**  
FOR FOOD MANUFACTURERS

Embracing our responsibility towards people & the environment

- Driving sustainable cocoa production
- Ensuring a thriving cocoa sector
- Cultivating cocoa with respect for the environment
- Eradicating child labor and encouraging education

**BARRY CALLEBAUT**  
FOR FOOD MANUFACTURERS

# Quality Partner Program



## Belangrijkste objectieven van het programma:

- Verhogen van de directe cacao aankoop van boeren en coöperatieven.
- Verhogen van de kwaliteit en kwantiteit van cacao geproduceerd door boeren:  
**Doel is om het inkomen van de boeren te verhogen door o.a. elimineren van tussenpersonen.**
- Verbeteren van het beheer van de coöperatieven.
- Coöperatieven helpen om sociale en gezondheidsdiensten aan te bieden
- Verhogen van de traceerbaarheid en prijstransparantie voor de leden.
- Kinderarbeid aankaarten en helpen voorkomen.

# Quality Partner programma in Ivoorkust



## Partner Categorizations

### Category 3 – Privileged Partner

1. Volume: > 1,500 tonnes
2. Quality: 50% quality grade
3. Infrastructure: Warehouse, trucks for collection, computer system to manage farmer-related data

### Category 2 – Preferred Partner

1. Volume: 750 to 1,500 tonnes
2. Quality: 30% quality grade
3. Infrastructure: Warehouse, truck for collection

### Category 1 – Recognized Partner

1. Volume: 250 to 750 tonnes
2. Quality: 20% quality grade
3. Infrastructure: Warehouse

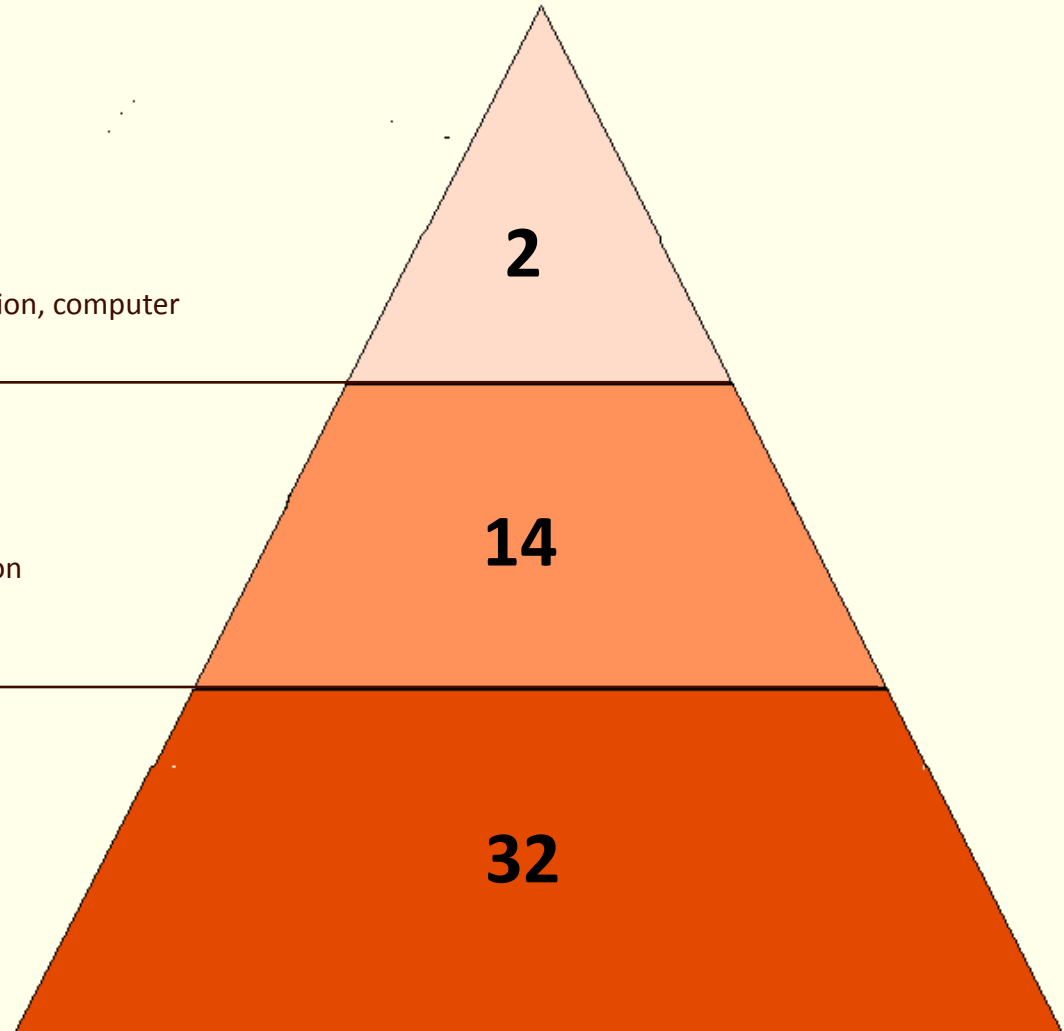

# Directe aankoop bij boeren en coöperatieven:



Financiering voor de coöperatieven door Barry Callebaut:

- Middenlange termijn die de investeringen dekt (12 to 36 maand) voor:

- Vrachtwagens en tractors
- Constructie van opslagruimte
- Jutte zakken
- IT infrastructuur

- Financieren van de oogst (revolving 30 dagen):

- Pre financieren van de boeren
- Betaling van boeren voor cacao
- Betaling van de operationele kosten

- Voorwaarden financieringen: er worden geen intresten aangerekend
- Introduceren van nieuwe betaalwijzen, zoals het gebruik van mobiele telefoons om cash transport te vermijden.
- Onderhoud van landbouwwegen.



# Module kwaliteit en productiviteit



- Opleiden van de boeren tot het gebruik van goede landbouwpraktijken:
  - Praktische training d.m.v. veldpraktijkscholing
  - Theoretische training door ANADER
  - Samenwerking met STCP
  - Bill Gates “CLP” programma
  - Gebruik van landbouwstudenten in praktijkscholen
- Fermentatie en drogen
  - Gebruik van fermentatiekisten
  - Gecontroleerde fermentatie
  - Installatie van zonedrogers
- Gebruik van Phyto producten
  - Beschikbaar stellen van sproeiers en producten via coöperatieven
- Gebruik van meststoffen
  - Beschikbaar stellen van meststoffen
- Opzetten van serres voor het groeien van nieuwe plantjes
  - Beschikbaar maken van hybride cacao planten die niet in de schaduw hoeven te worden geplant en resistenter zijn tegen ziektes.
  - Vervangen van oude bomen door nieuwe (met hogere opbrengst)
- Creatie van nieuwe plantages in samenwerking met de gemeenschappen
  - Gebaseerd op gediversifieerde gewassen en respect voor de omgeving.



# Module beheer van de coöperatieven



- Training in management technieken
  - Training door ANADER
  - Opzetten van intern controle systeem ( ICS)
  - Bill Gates “CLP” programma
- IT systemen
  - Voorzien in IT systemen
  - Het geven van training in deze systemen
  - Traceerbaarheid van de cacao van boer tot coöperatief en verder tot koper.
- Coöperatief management
  - Houden van een algemene vergadering
  - Democratisch beslissingsproces
  - Verkiezing van de leiders
  - In dienst nemen van professionele managers i
  - Financiële transparantie
  - Audit van de rekeningen



# Module gezondheid en sociale diensten



## - Toegang tot water:

- Installatie van waterpompen
- Toegang tot gezondheidszorg
- Bouwen van een gezondheidscentrum in Goh dat 18.000 personen

° Inclusief zonne-energie en huisvesting voor het personeel

- Rehabilitatie van de bestaande medische voorzieningen
- HIV preventie en sensibilisering
- Malaria preventie door distributie van muskietennetten
- Distributie van medische kits
- Vaccinatie voor kinderen (polio etc)
- Opzetten van ziekteverzekering voor aangesloten leden (nieuw objectief)

## - Culturele activiteiten:

- Theater
- Sport evenementen



b

# Module kinderarbeid



- Ergste vormen van kinderarbeid:



- Via videobeelden aantonen aan de coöperatief en zijn leden wat kan en vooral wat niet kan.
- Samenwerking met ICI, GTZ en Unicef om onze gemeenschappen op te leiden in deze materie.
- Ondertekenen van de Child Labor Charter met onze coöperatieven.
- Kinderen naar school criteria opvolgen en aankaarten
- Bouwen en ontwikkelen van een school in Akoupé
  - +/- 500 kinderen kunnen er terecht
  - Verminder van analfabetisme bij volwassenen samen met de Jacobs stichting
- Aanleggen van gemeente scholen in samenwerking met coöperatieven
  - 2 in aanbouw
  - Opleiden en aanbrengen van leraars
- Voorzien in lesmateriaal



# Bevindingen omtrent kinderarbeid



## ▶ Recenste resultaten uit een rapport van 2010 van de universiteit van Tulane

- Situatie verbetert sterk in Ghana en Ivoorkust sinds het laatste onderzoek van 2007.
- Minder dan 0,5% van de kinderen is betrokken in WFCL.
- Grote betrokkenheid van de bedrijven, overheden, NGO's.
- Kinderen die naar school gaan in landbouwgebieden:
  - Ghana 90 %
  - Ivoorkust 60%
- De West afrikaanse cacao sector bestaan voor 98% uit kleinschalige boeren, het gebruik van gedwongen arbeid of kindslaven is zeer uitzonderlijk.
- Kinderen helpen meestal hun ouders op de plantages.
- De meeste kinderen in landbouwgebieden gebruiken machettes en nemen ze zelfs mee naar school.
- Er zijn nog steeds heel wat inspanningen nodig van alle betrokkenen om het probleem aan te pakken.



# Kinderarbeid: betrokken organisaties

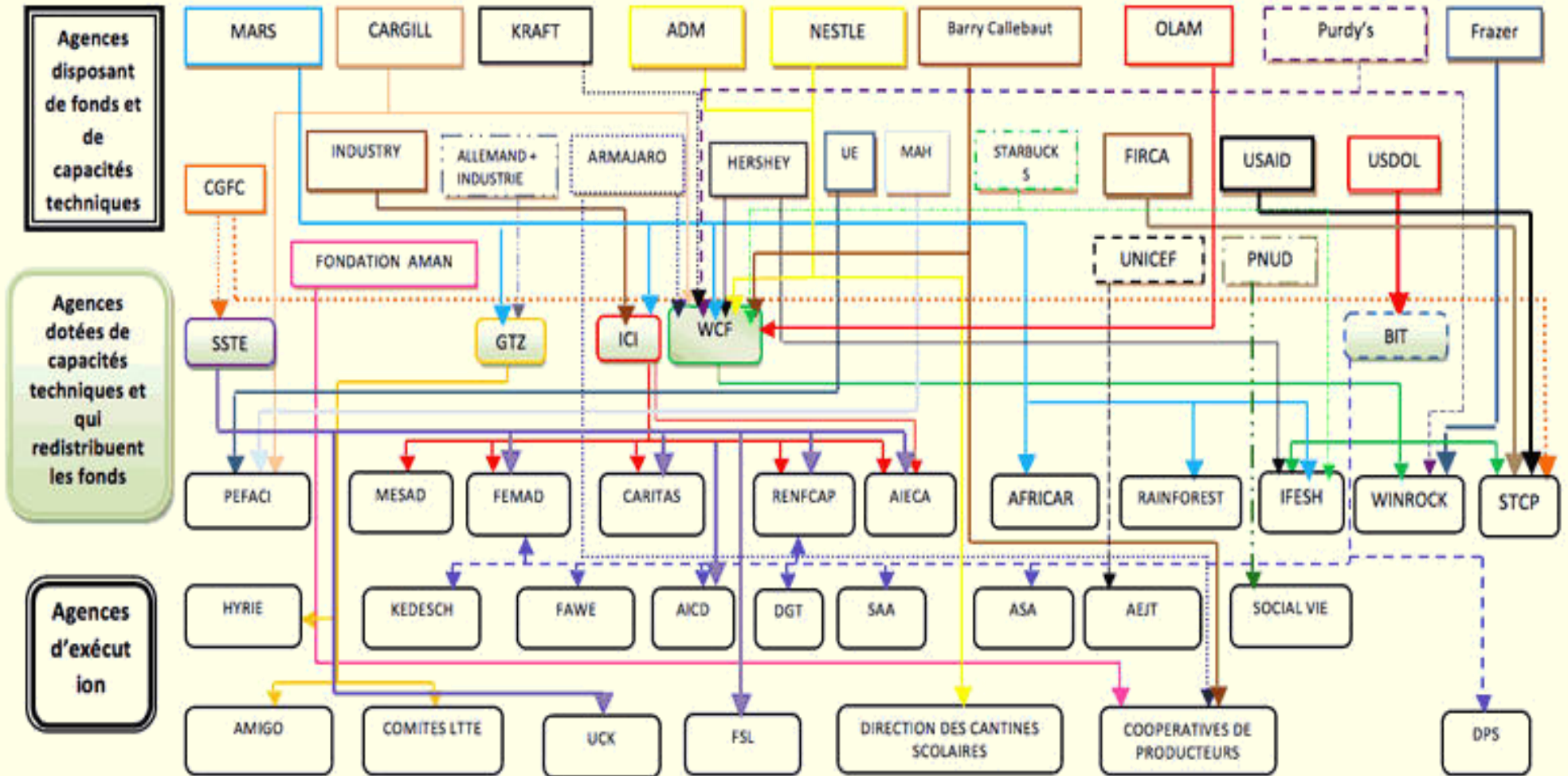

# Quality Partners periode 2005- 2009



## Verwezenlijkt tot nu toe:

- 68 coöperatieven werden aan een audit onderworpen sinds 2005 → 48 zijn partners.
- De 48 coöperatieven kregen training:
  - Plantage- en nazorg cacao: onderhoud van plantages, fermentatie, kwaliteit van bonen
  - Logistiek
  - Beheersystemen: boekhouding, traceerbaarheid bonen
  - Sensibiliseren omtrent kinderarbeid
  - Charter over kinderarbeid, getekend door alle partners
- Het volume aangekocht bij coöperatieven is gestegen van 18 % van de sourcing in 2004 tot 62 % gedurende de 5 jaar van het programma.
- Kwaliteit geleverd door de coöperatieven is verbeterd: Grade I and II bonen stegen van 11% tot 53 % over de laatste 5 jaar
- Het aantal boeren dat lid is van een coöperatieve is gestegen dankzij de resultaten van het quality partner programma
- Premie uitbetaling is gebaseerd op de kwaliteit die aangeleverd geweest is door de coöperatieve gedurende het afgelopen jaar.
- Audits van het QPP programma worden jaarlijks uitgevoerd door IMO of Advantage alsook KPMG om interne focus en controle te behouden.

# Scholencomplex in Akoupé



## ▶ Ivoorkust - Akoupé school

- ▶ Volledig uitgeruste middelbare school in gebruik genomen in Nov. '09
- ▶ Project met **UCADA**, een vereniging van cacao boeren coöperatieven en lid van het Barry Callebaut Quality Partner Program
- ▶ Partners zijn ondermeer WCF, ICI, Jacobs Foundation
- ▶ Meer dan 400 scholieren lopen er school
- ▶ Training programma's voor volwassenen ( analfabetisme probleem)



# Scholencomplex in Akoupé



# Medisch centrum in Goh



**Medisch centrum werkt op zonne-energie**



**Twee op zonne-energie werkende huizen voor het personeel van het centrum**

# Working to empower cocoa farmers

Quality Partner program in Ivory Coast



## Waterbronnen voor de dorpen



## Distributie van medische kits



# Quality Partners 2010 - 2013



## Objectieven:

- Volume: van 65.000 Mt naar 100.000 Mt komende van de QP coöperatieven.
- Kwaliteit: 60% direct exporteerbare cacao komende van de coöperatieven.
- Opstarten van het programma in Kameroen.

## Middelen:

- Focus op directe training van de boeren door creatie van 150 extra lokale landbouwscholen.
- Voorzien van beter aan te plant materiaal via onderzoeksinstituut.
- Creëren van nieuwe gediversifieerde plantages, eerste model plantage zal klaar zijn tegen oktober 2010.
- Verbeteren van het onderpand van de coöperatieven voor financiering.

# Quality Partners 2010 - 2013



## Sociale acties:

- Ontwikkelen van een ziekteverzekering voor de aangesloten boeren.
- Verhogen van het aantal scholen in landbouwgebieden en het voorzien van leraars en personeel.
- Verdere ontwikkeling en uitbreiding van onze middelbare school.
- Bouwen van een tweede medisch centrum.

## Middelen:

- Interne financiering door Barry Callebaut.
- Samenwerking met GTZ, Hanns Seidel, Jacobs foundation etc.
- Financiering door derden via klanten, NGO's etc.

# Opportunities for clients



Hoe deelnemen in BC projecten via de Jacobs foundation in o.a.:

- Drinkbaar water:
  - Waterput en pompsysteem voor gemeenschap
- Scholen:
  - Opzetten van nieuwe gemeenschapscholen in samenwerking met een coöperatieven
  - “Centre of Excellence” school van Akoupé verder uitbouwen met:
    - Kantine + maaltijdsubsidies
    - Huizen voor leraars
    - Sportinfrastructuur

# Opportunities for customers



- Opleidingen:
  - Optimale landbouwtechnieken voor boeren via terreinscholen
  - Business school voor boeren
  - Opleidingen voor vrouwen
- Aanleggen van nieuwe plantages  
Door gemeenschap ter beschikking gestelde terreinen ontwikkelen tot biodiverse plantage om:
  - werk te verschaffen aan jongeren
  - diversificatie en risicospreiding
  - Inkomen verhogen

# QPP – CANTEEN PROJECT AKOUPÉ



- ▶ Akoupé secondary school and community learning center
  - **Canteen / multi-purpose facility – Proposal for a new structure**



# QPP – RURAL SCHOOLS

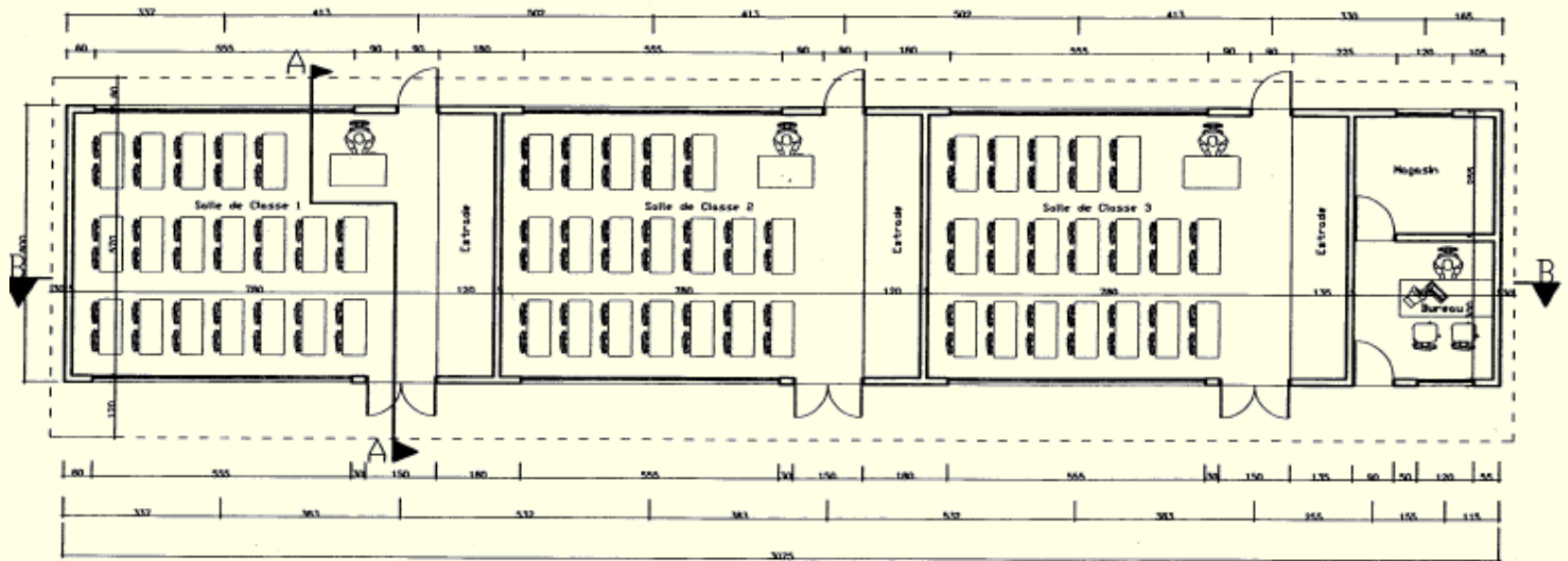

VUE EN PLAN

REPUBLIQUE DE COTE D'IVOIRE	
SACD	
CONSTRUCTION D'UNE ECOLE RURALE DE 3 CLASSES + BUREAU ET MAGASIN	
VUE EN PLAN	
DECDEPE : 21280516	Echelle : 1/100

# QPP – RURAL SCHOOLS

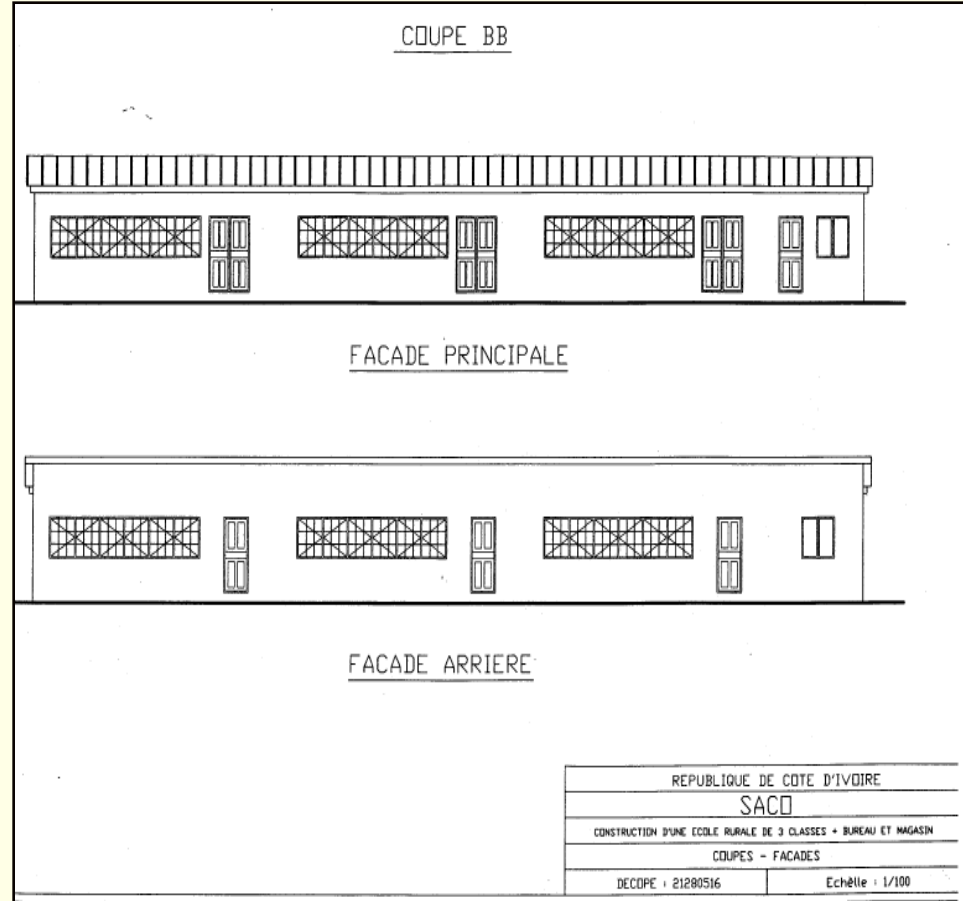
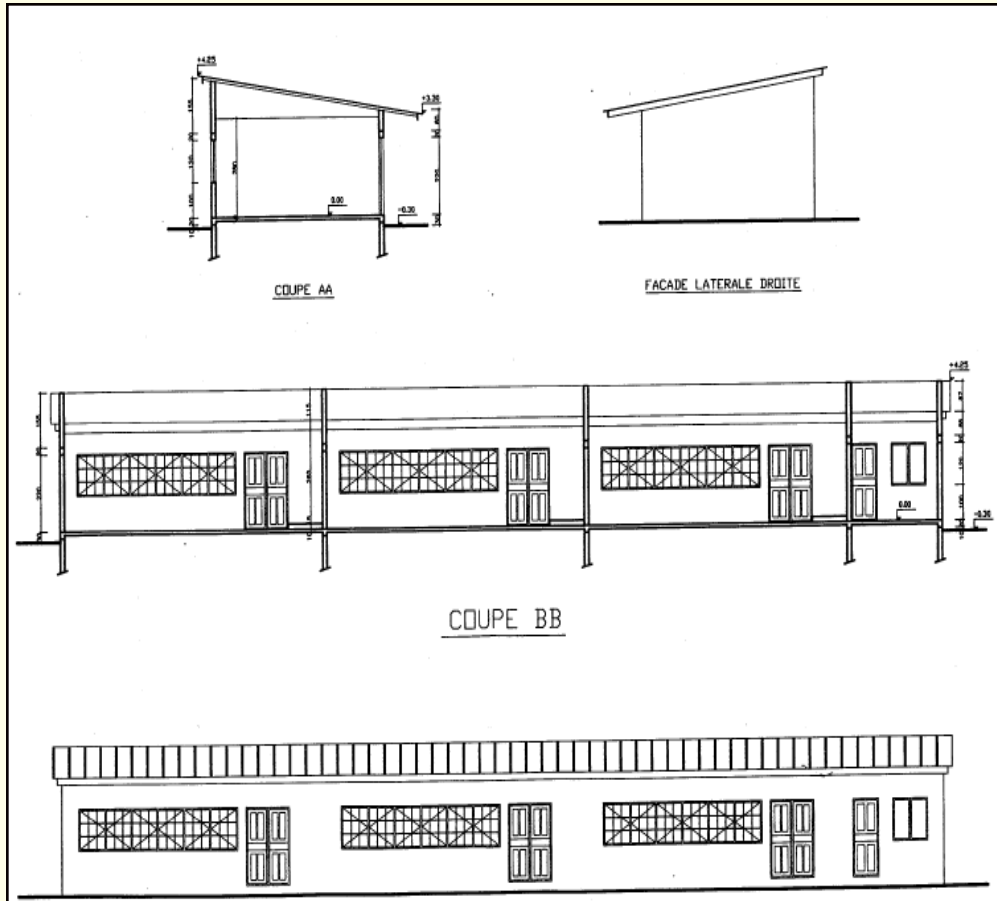

# Bedankt!

